

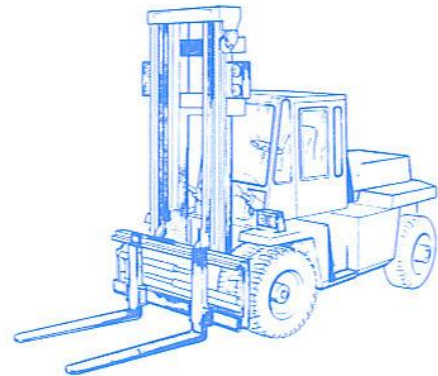

- Handel
- Vermietung
- Transport



## HanseLifter Deichselstapler

### Elektro-Hochhubwagen E-1646: bis zu 1600 kg Hublast auf maximal 4600 mm heben

Ganz hoch hinaus kommen Sie mit dem Elektro-Deichselstapler E-1646. Durch den Triplex-Mast erreichen Sie eine maximale Hubhöhe von 4,6 m und erreichen mit diesem Gerät auch Ablageböden in Hochregallagern. Durch die Hublast von 1,6 t hebt der E-1646 spielend auch schwerere Paletten oder andere Güter an.

Hublast		1600 kg
Hubhöhe		4600 mm
Freihubhöhe		150 mm
Gesamthöhe	eingefahren	2098 mm
Gesamthöhe	ausgefahren	5100 mm
Steigfähigkeit	mit / ohne Last	6 / 12
Baubreite		1050 mm
Batterie		24V / 240Ah
Ladegeräte	extern	230V / 50Hz
Gesamtgewicht	inkl. Batterie	1365 kg

## Qualitätsbaugruppen für Zuverlässigkeit

Mit mehr als 40 Jahren Tradition stellt ISKRA Antriebsmotoren für die Industrie her. Diese Erfahrung macht sich Hanse-Lifter zu Nutze. Mit der Pumpenhydraulik von Hydr-app setzen wir auf Erfahrung und Innovation.



# Hinrichs Flurfördergeräte

GmbH & Co. KG

Fuldastraße 32 · 26135 Oldenburg (Germany)

Telefon 0049-(0)4 41/2 06 99 99 <http://www.hinrichs-stapler.de>

Telefax 0049-(0)4 41/2 06 99 98 [email: info@hinrichs-stapler.de](mailto:info@hinrichs-stapler.de)

- Handel
- Vermietung
- Transport

## Hinrichs Flurfördergeräte

Hinrichs Flurfördergeräte - Fuldastraße 32 - 26135 Oldenburg

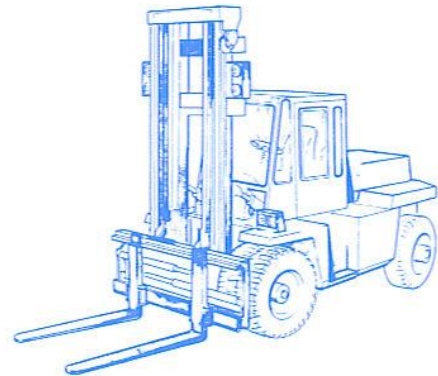

Der CURTIS-SepEx-Controller bietet eine optimale Abstimmung der Bauteile auf einander. Die integrierte Diagnoseeinrichtung ermöglicht es, Fehler schnell zu analysieren und Instandsetzungszeiten zu minimieren.

Mit der ergonomisch geformten REMA-Handsteuerung haben Sie immer ein gutes Handling und die Hochleistungsbatterien der deutschen EXIDE / DETA stellen langandauernd Energie zur Verfügung.



USt-Id.-Nr.:  
DE 116639068

Banken: KSK Syke  
OLB Oldenburg  
Deutsche Bank Bremen

(BLZ 291 517 00) Kto.-Nr. 113 00 11 77 6  
(BLZ 280 200 50) Kto.-Nr. 130 00 211 00  
(BLZ 290 700 50) Kto.-Nr. 451 111 900

IBAN: DE 66 291 517 00 113 00 11 77 6  
IBAN: DE 38 280 200 50 130 00 211 00  
IBAN: DE 75 290 700 50 045 11 119 00

SWIFT-BIC: BRLADE21Syk  
SWIFT-BIC: OLBODE H2  
SWIFT-BIC: DEUTDEHBXXX

Eintragung im Handelsregister: Amtsgericht Oldenburg HRA 3295 - phG Hinrichs Flurfördergeräte GmbH, Amtsgericht Oldenburg HRB 3675 - Geschäftsführer: Marco Levermann, Sandra Hinrichs - Ware bleibt bis zur vollständigen Bezahlung unser uneingeschränktes Eigentum. Erfüllungsort und Gerichtsstand ist für beide Seiten Oldenburg.